

BiLight

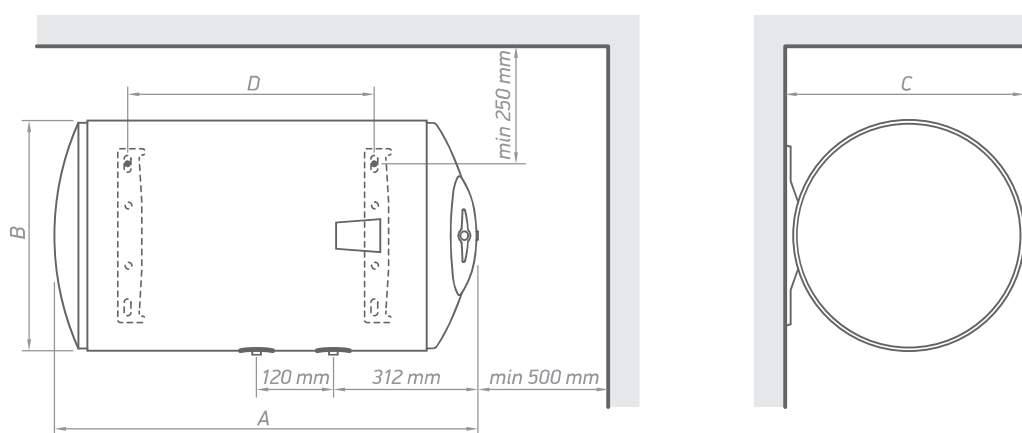

Горизонтальные BiLight электрические водонагреватели позволяют экономить пространство в помещении и устанавливать их в нишах и над дверями. Горизонтальные водонагреватели включают в себя все усовершенствования и технические инновации TESI. Модельный ряд включает в себя водонагреватели емкостью 80 и 100 литров.

- Эффект PISTON - для контроля скорости и управления потоком входящей воды, увеличения количества горячей воды до 15%
- INSUTECH - это технология TESI в доме для высокоэффективной изоляции и чрезвычайно низких потерь тепла
- Индикация BiLight для легкого и быстрого распознавания режимов работы
- Электрический выключатель.
- Защита от замерзания
- Стеклокерамическое покрытие для защиты от коррозии
- Плазменная сварка внутреннего бака - увеличенный срок эксплуатации.



	A [mm, ±5]	B [mm, ±5]	C [mm, ±5]	D [mm, ±5]
GCH 5035 20 B12 TSRC	803	353	380	411
GCH 8044 20 B12 TSRC	855	440	467	407
GCH 10044 20 B12 TSRC	995	440	467	552
GCH 15044 30 B12 TSRC	1315	440	467	

МОДЕЛЬ		GCH(L) 5035 20 B12 TSRC	GCH 8044 20 B12 TSRC	GCH 10044 20 B12 TSRC	GCH 15044 30 B12 TSRC
Объем	л	50	82	100	143
Диаметр	мм	353	440	440	440
Номинальная мощность	Вт	2000	2000	2000	3000
Время нагрева Δt 45K (15 - 60°C)	чч:мм	1:18	2:22	2:54	2:28
Годовое потребление электроэнергии АЕС	кВт/год	1418	1422	2750	2748
Класс энергоэффективности		C	C	C	C
Профиль нагрузки		M	M	L	L
V40	л	78	105	152	140
T <sub>out of box</sub>	°C	70	60	75	60
MAX40	л	78	125	152	164
Размеры продукта					
высота	м	0.353	0.440	0.440	0.440
ширина	м	0.803	0.855	0.995	1.325
глубина	м	0.380	0.467	0.467	0.467

\* MAX 40 - максимальное количество смешанной (40°) горячей воды при температуре (10°) входящей воды. (расход 6 л / мин)